

CARATTERISTICHE DEL PROGETTO

Il progetto propone la realizzazione di due percorsi ciclo-pedonali per la pratica sportiva all'aperto.

Il primo, di tipo pedonale, si sviluppa lungo il perimetro dell'area per una lunghezza di circa 1400 metri. Lungo il percorso si trovano alcune aree di sosta con attrezzi per l'attività ginnica ed alcune panchine per la sosta.

Il secondo percorso si sviluppa per circa 575 metri ed è pensato come percorso ciclistico per bambini che vogliono fare uso della mountain-bike.

L'accesso all'area è reso possibile da un piccolo parcheggio di n.20 posti al margine ovest dell'area a verde, subito a ridosso della viabilità esistente.

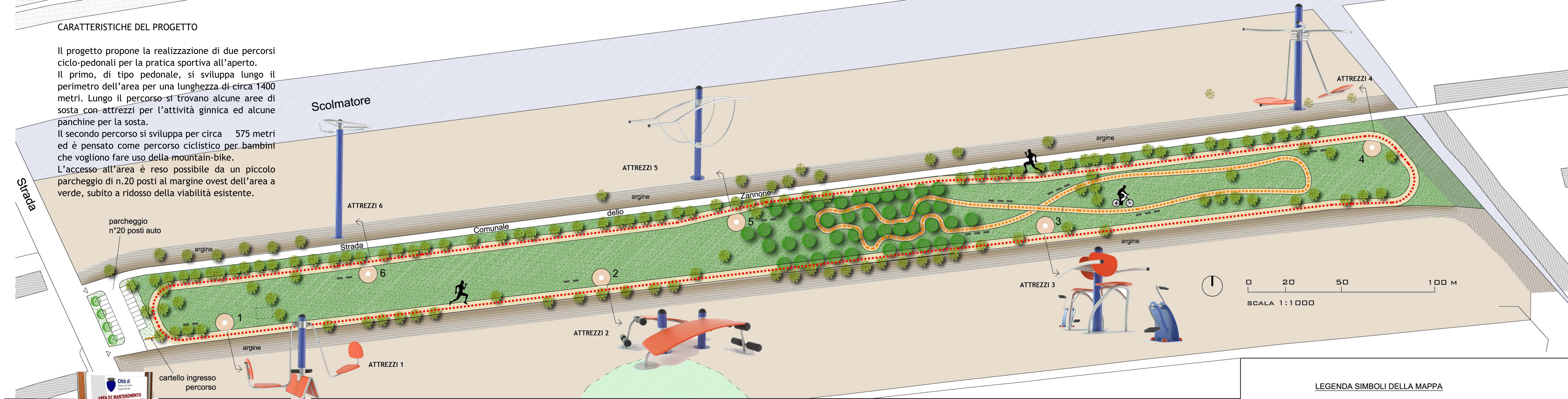

SPAZI DI INGOMBRO PER ATTREZZATURE SPORTIVE DA ESTERNO

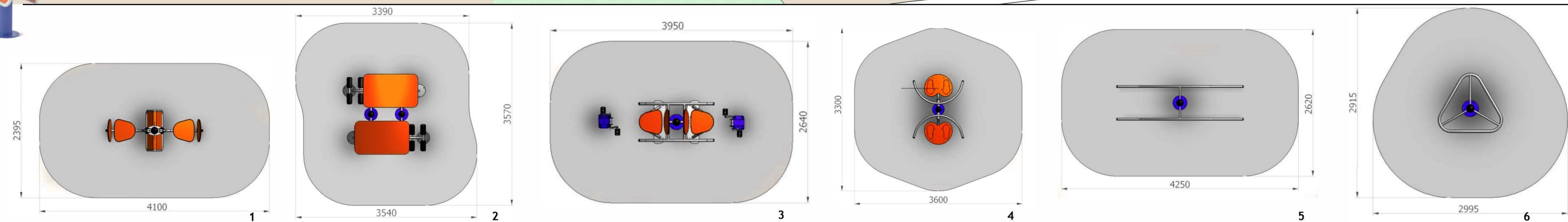

LEGENDA SIMBOLI DELLA MAPPA

- PERCORSO CICLO-PEDONALE, LUNGHEZZA 1400 M
- PERCORSO MOUNTAIN-BIKE PER BAMBINI, LUNGHEZZA 575 M
- 1 SPAZIO ATTREZZI FITNESS
- PANCHINE, SPAZI DI SOSTA
- PLATEA IN C.A. DA RIMUOVERE